

T72-ST m.LD fest	BING Vergaser 1/16/35 Einschiebervergaser	ARDIE VF 125; S 125; NE 125; B 125 DÜRKOPP M 125 A	letzte Änderung 06.10.2021
Preisliste hier anklicken		Lesen Sie vor einer Bestellung die Lieferbedingungen hier anklicken	

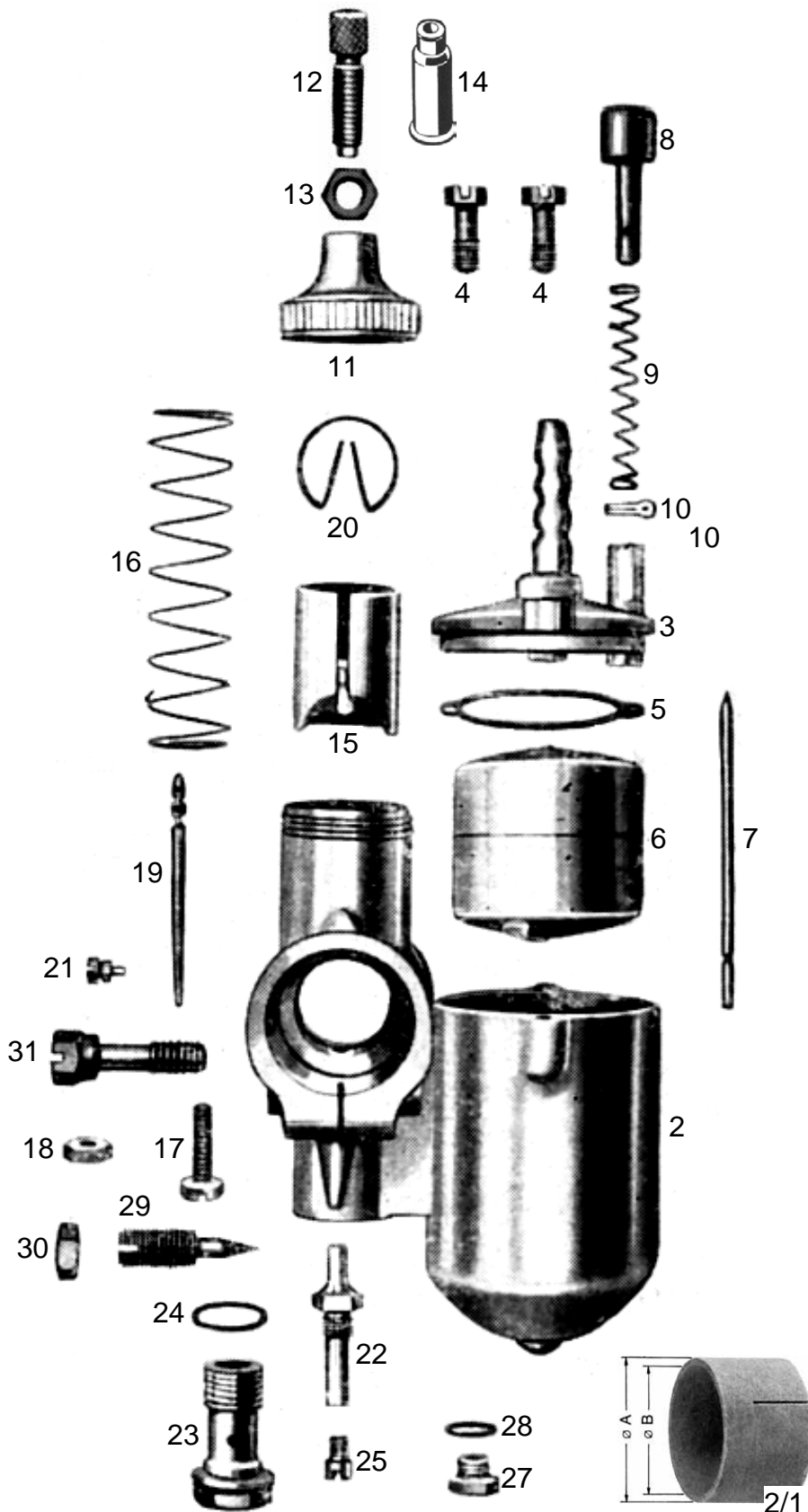

nml = nicht mehr lieferbar a.A. = auf Anfrage ● = benötigte Menge	
Alle Angaben nach Bing Unterlagen	
Best-Nr.	Bezeichnung
	nml Vergaser kpl.
2	nml Vergasergehäuse nackt
2/1	???
3	3832-2 Schwimmer-Gehäuse-Deckel
4	9483-0 Schraube zu Schw-Geh-Deckel ●2Stk
5	9500-4 Dichtung zu Schw-Geh-Deckel (Sonderzubehör, nicht serienmäßig)
6	3834-0 Schwimmer
7	9481-3 Schwimrnadel 63 mm
8	6545-2 Tupper+Feder+Splint (Satz)
9	6544-0 Tupperfeder
10	6540-0 Splint
11	654616 Deckelplatte
12	6542-0 Seilzugstellschraube
13	6551-0 Kontermutter zu Stellschraube
14	H1831 Gummitülle zu Stellschraube (Sonderzubehör, nicht serienmäßig)
15	6548-1 Gasschieber
16	6533-4 Feder zu Gasschieber
17	654904 Gasschieber Anschlagsschraube
18	655102 Kontermutter zu Anschlagsschraube
19	3836-3 Düsennadel 1.Kerbe von oben
20	9486-1 Klemmbügel zu Düsennadel
21	654905 Führungsschraube
22	3838-8 Nadeldüse 2,60
23	9494-4 Düsenstock zu Haupt/Nadeldüse
24	9494-5 Dichtring zu Düsenstock
25	3835-3 Hauptdüse 031-80 (Serie)
weitere Hauptdüsen hier anklicken	
	Leerlaufdüse fest 031-43
weitere Leerlaufdüsen hier anklicken	
27	6552-0 Verschlusschraube zu Leerlaufdüse
28	6553-0 Dichtring zu Verschlusschraube
29	9492-2 Luftregulierschraube 1 1/2 Umdreh.raus
30	6551-1 Kontermutter zu Luftregulierschraube
31	950201 Klemmschraube

ACHTUNG

Falls Sie über eine Suchmaschine auf diese Seite gekommen sind, können Sie sich nur **diese Seite** ansehen.
Um das ganze Lieferprogramm für **Motorräder** zu sehen, klicken Sie

[hier auf meine Start Seite](#)